

HOWTO

Jose Manuel Villegas

CG125 Japanese
Motorcycle



1/35 SCALE

AK



Este artículo está basado en la referencia de AK Interactive **AK35027: Honda CG125 de 1977**. Incluye dos versiones para poder elegir cual construir, una con faro cuadrado y otra con faro redondo.

Además tenemos la opción de montar ruedas con llanta de 5 radios o con radios de fotograbado. Igualmente podemos elegir la cabeza de la figura para representar un hombre occidental o uno asiático, ya que esta moto ha sido utilizada en todo el planeta.



Las piezas están extremadamente detalladas, siendo algunas muy pequeñas dada la escala de la moto. El montaje requiere de cierta habilidad y no es apto para principiantes, pero una vez terminada obtendremos una pieza muy bonita y que además podremos ampliar con el cableado necesario para los frenos y algún otro cableado del motor si buscamos un superdetallado de la pieza.

El kit también cuenta con una defensa delantera y un portabultos opcionales, en el que podremos situar diverso equipo.

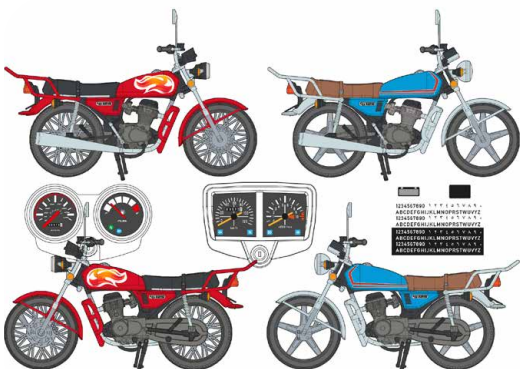

Las calcas permiten 2 opciones de decoración, en rojo o en azul, aunque si buscamos en internet podemos encontrar múltiples variantes.





En este ejemplo se ha montado directamente de caja para que pueda verse lo que ofrece el kit sin necesidad de añadidos. Hemos representado una moto cuidada y reluciente.

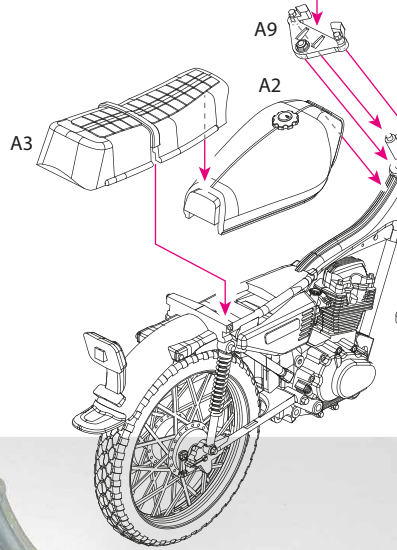

Este es el despiece que hemos dejado para afrontar la pintura.



Estas fotos dan una clara idea del pequeño tamaño del kit, a la vez que muestran el buen detallado del mismo.

Los espejos, disco de freno delantero, matrícula y soporte del tubo de escape son piezas en fotograbado que trae el kit.

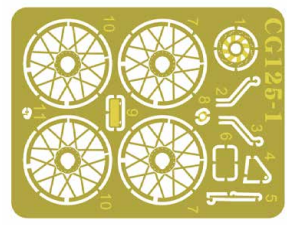
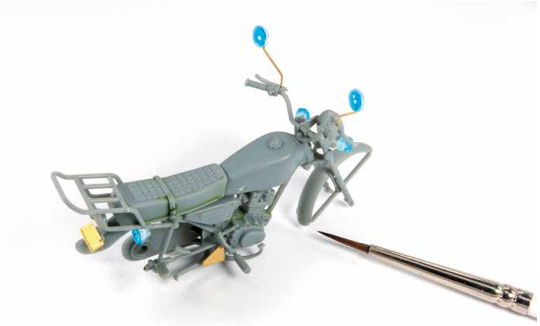



El proceso de pintura en una pieza tan pequeña es rápido, solo hemos de tener en cuenta como sujetar las piezas para poder manipularlas sin romperlas, ya que algunas son delicadas.

Probablemente en el futuro veamos múltiples adaptaciones e interpretaciones de esta pequeña motocicleta.

Además, solo con un par de sencillas técnicas de pintura veremos que podemos conseguir un resultado óptimo con esta maqueta.



Estos son los rotuladores usados en la pintura base. Para los intermitentes usamos el marker de color naranja.

Toda la pintura base se ha realizado con los nuevos **Real Color Markers** y sin ningún tipo de imprimación. Se han utilizado otras pinturas para logra algunos efectos posteriores.

No se ha utilizado el aerógrafo más que para dar una capa de sellado con barniz mate con todo el trabajo de pintura finalizado.





El asiento se ha pintado con colores **3GEN** y un par de subidas de luz. Las instrucciones indican color negro, pero en este caso hemos decidido usar este color tras observar algunas fotos.

Toda la zona del motor y la parte mecánica, ha recibido lavados a partir de una mezcla de óleo marrón muy oscuro. Como siempre, una vez aplicado, lo vamos limpiando y trabajando con un pincel limpio, empujándolo a los detalles que más nos interesen.

También podemos añadir un toque brillante con Engine Grease, pero sin excedernos.

Prácticamente solo con este sencillo proceso daremos un aspecto usado y real a nuestra moto y, dado su pequeño tamaño, nos llevará menos tiempo que escribir estas líneas.



En la horquilla y guardabarros usamos la misma mezcla de óleo, procurando que se acumule en los bordes delantero y trasero.

EL último paso consiste en hacer salpicaduras con la técnica que preferamos. La nuestra ha sido proyectarlas con un pincel corto de cerdas muy finas y con el dedo, de manera que queden gotas muy pequeñas acordes a la escala. Es conveniente descargar bien el pincel sobre un papel hasta que veamos que conseguimos unas salpicaduras acordes al tamaño de la maqueta.

Lo ideal es usar más de un tono, de manera que se entremezclen y obtengamos una mayor variedad tonal.



Respecto a la figura: es conveniente tener la moto montada y presentada, para después montar la figura sobre ella, de esta manera, adaptaremos las manos bien encajadas en el manillar para evitar desagradables sorpresas finales.

Lo que hemos hecho ha sido premontar todas las partes de la figura sobre la moto, sujetando con Blu Tack para después añadir el pegamento por capilaridad. Es importante, dejar que el pegamento frague sin quitar la figura de la moto, para que ninguna parte tenga oportunidad de descolocarse.

Una vez terminada la pintura montamos la horquilla, la figura y tendremos una bonita pieza en nuestra vitrina o lista para una escena.

La figura del hombre ha sido magníficamente pintada por Eduardo Fernández.

